

Link do produktu: <https://elektronikadomowa.pl/zwora-elektromagnetyczna-scot-el-350s-180kg-sygnalizacja-p-4402.html>



## ZWORA ELEKTROMAGNETYCZNA SCOT EL-350S 180kg + SYGNALIZACJA

Cena brutto	<b>191,63 zł</b>
Cena netto	<b>155,80 zł</b>
Dostępność	<b>Produkt archiwalny</b>
Numer katalogowy	<b>02184</b>
Kod EAN	<b>5900882893279</b>
Producent	<b>SCOT</b>

### Opis produktu

**Zwora elektromagnetyczna SCOT EL-350S** to doskonała alternatywa dla powszechnie stosowanych elektrozaczepów. Zasilona cewka elektromagnesu przyciąga płytkę zabezpieczając w ten sposób wejście. Maksymalny nacisk na drzwi, przy którym elektromagnes przyciąga metalową płytkę wynosi **180 kg**.

#### Zwora składa się z:

- elementu wykonawczego zawierającego elektromagnes (montowanego na ramie drzwi),
- metalowej płytki (umieszczanej na skrzydle drzwi).

Zwory elektromagnetyczne stosuje się **w systemach kontroli dostępu** zamiennie z elektrozaczepami rewersyjnymi. Są to miejsca, gdzie przepisy bezpieczeństwa wymagają otwarcia drzwi po zaniku napięcia w systemie kontroli (np. wyjścia ewakuacyjne, przeciwpożarowe, budynki użyteczności publicznej).

**Nie posiada ruchomych elementów mechanicznych**, co zapobiega zużyciu elementów urządzenia. Stosuje się ją głównie w miejscach o dużym natężeniu ruchu, gdzie kontrolowane drzwi są często otwierane, eliminując konieczność stałej konserwacji. Dzięki opcjonalnym uchwytom montażowym (typu „L”, „ZL”, „UL”) można ją zamontować praktycznie **na każdych drzwiach**.

#### Sygnalizacja:

Zwora posiada przekaźnik NO/NC (obciążalność 1A/24VDC), który można wykorzystać w systemie kontroli dostępu do informowania o otwarciu/zamknięciu sterowanych drzwi.

#### Cechy produktu:

- doskonała alternatywa dla elektrozaczepów
- maksymalny nacisk na płytkę: 180 kg
- brak ruchomych elementów mechanicznych, co zapobiega zużyciu elementów urządzenia

#### Montaż:

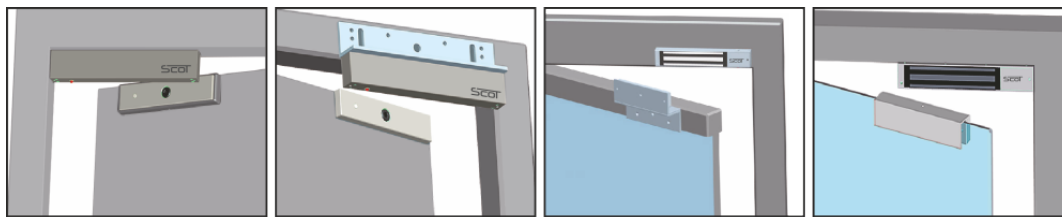

Montaż standardowy  
/ z uchwytem BK-350I

Montaż  
z uchwytem BK-350L-S

Montaż  
z uchwytem BK-350ZL-S

Montaż  
z uchwytem BK-350UL

1. Montaż standardowy (dołączony płaskownik montażowy), drzwi otwierane na zewnątrz, do instalacji można wykorzystać dodatkowy uchwyt typu „I” - BK-350I (brak w zestawie) - jeżeli nie można naruszyć konstrukcji drzwi
2. Montaż z użyciem uchwyty typu „L” - BK-350L-S (brak w zestawie) drzwi otwierane na zewnątrz
3. Montaż z użyciem uchwyty typu „ZL” - BK-350ZL-S (brak w zestawie) drzwi otwierane do wewnątrz
4. Montaż z użyciem uchwyty typu „UL” - BK-350UL (brak w zestawie) drzwi szklane, otwierane na zewnątrz

### Specyfikacja techniczna:

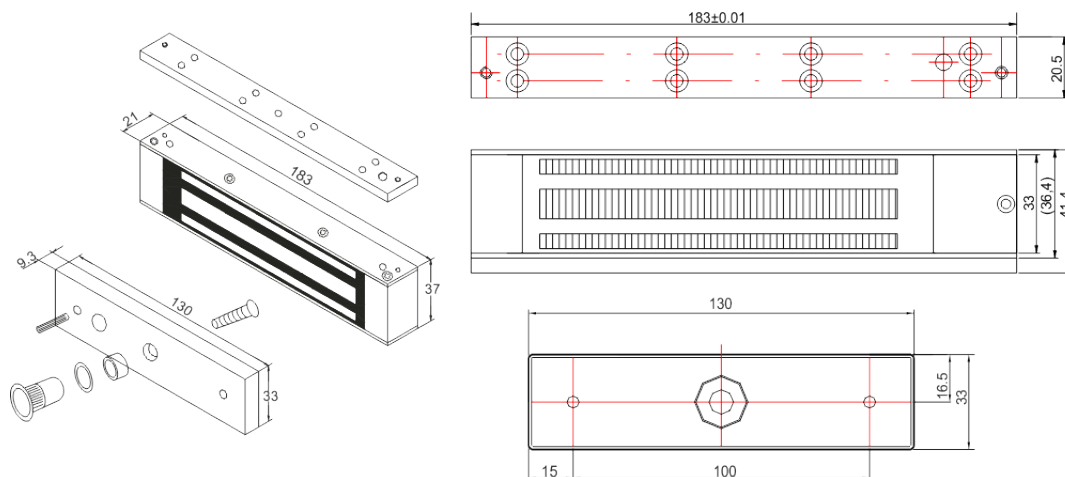

- max. nacisk na drzwi: 180 kg
- przeznaczenie: wewnętrzna
- napięcie zasilania: 12V DC / 24V DC
- pobór prądu: 300 mA (12VDC) / 150 mA (24VDC)
- sygnalizacja: tak, styk NO/NC
- obciążalność styków: 1A/24VDC
- wymiary zwory: 183 x 41 x 20 mm (szer. x wys. x gł.)
- wymiary płytki: 129 x 33 x 9 mm (szer. x wys. x gł.)

### W zestawie:

- zwora SCOT EL-350S – 1 szt;
- instrukcja obsługi.