

Link do produktu: <https://elektronikadomowa.pl/zestaw-domofonowy-1-rodzinny-sagitta-vibell-or-dom-sg-918-p-1522.html>



## ZESTAW DOMOFONOWY 1-RODZINNY SAGITTA VIBELL OR-DOM-SG-918

Cena brutto	<b>304,40 zł</b>
Cena netto	<b>247,48 zł</b>
Dostępność	<b>Dostępność - 1-2 dni</b>
Czas wysyłki	<b>24 godziny</b>
Numer katalogowy	<b>OR-DOM-SG-918</b>
Kod EAN	<b>5901752484085</b>
Producent	<b>VIBELL</b>

### Opis produktu

**Zestaw domofonowy 1-rodzinny VIBELL OR-DOM-SG-918** z możliwością rozbudowy systemu dla **2 rodzin**. Można go podłączyć na zwykłej instalacji dzwonekowej. Obsługuje **2 wejścia**, a więc może sterować np. bramą i elektrozaczepem w furtce.

#### Cechy produktu:

- zdalne prowadzenie rozmowy pomiędzy panelem zewnętrznym a unifonem
- regulacja głośności dzwonka
- dodatkowe sterowanie bramą
- funkcja interkomu (w ramach 1 abonenta) - po zastosowaniu dodatkowego unifonu (brak w zestawie)
- podświetlane miejsce na nazwisko
- bezpośrednie sterowanie elektrozaczepem (brak w zestawie)
- elektrozaczep nie wymaga dodatkowego zasilania
- wykorzystuje protokół komunikacyjny typu BUS
- montaż natynkowy panelu zewnętrznego
- połączenie 2-przewodowe

#### Schemat połączenia:

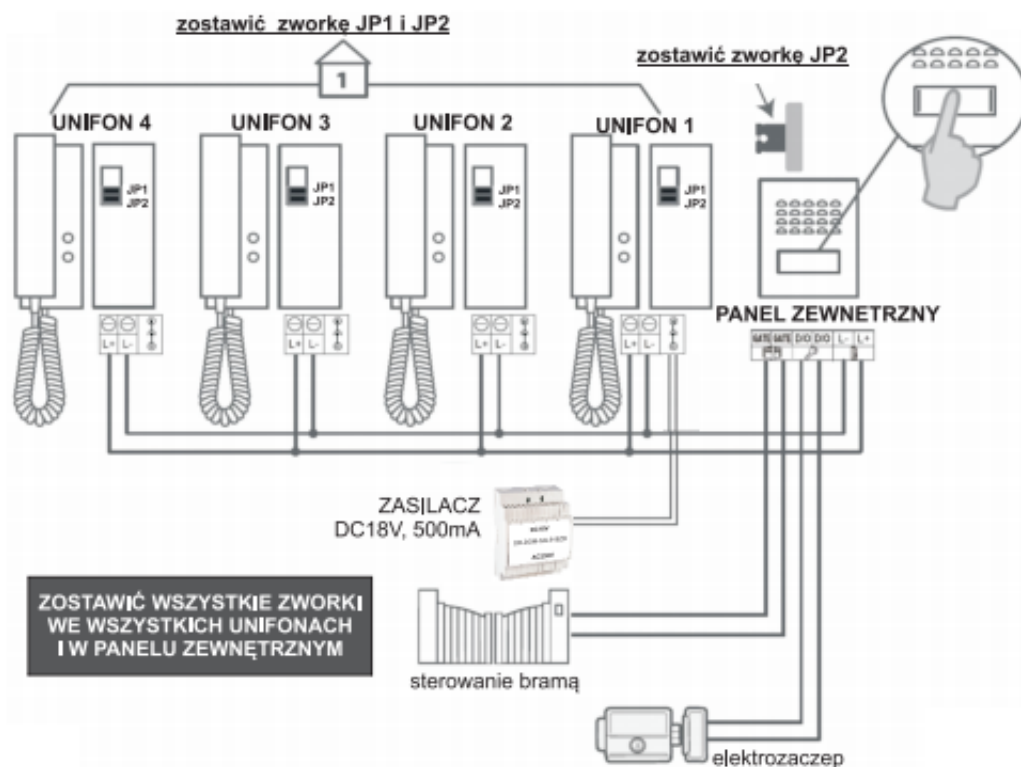

### Specyfikacja techniczna:

- typ: jednorodzinny
- rodzaj transmisji: przewodowy
- rodzaj zasilania: zasilacz na szynę DIN
- ilość przewodów: 2+2
- system łączenia: 2-żyłowy
- zasilanie elektrozaczepu: z domofonu
- sterowanie bramą automatyczną: tak
- możliwość rozbudowy o dodatkowy unifon: tak
- możliwość rozbudowy o dodatkowy panel zewnętrzny: nie
- napięcie zasilania: 18VDC, 500 mA
- pobór mocy: 2W
- waga netto zestawu: 1,02 kg

### Panel zewnętrzny

- sposób montażu: natynkowy (daszek ochronny w zestawie)
- podświetlane miejsce na nazwisko
- temperatura pracy: -25 st. C ... +45 st. C
- stopień ochrony: IP54
- wymiary zewnętrzne: 95 x 120 x 30 mm (szer./wys./gł.)
- waga: 0,30 kg

### Unifon:

- obsługa: słuchawka magnetyczna
- regulacja głośności dzwonka
- ilość dźwięków dzwonka: 1
- kolor: biały
- funkcja interkomu (w ramach jednego abonenta) po zastosowaniu dodatkowego unifonu
- zasilanie: 18V DC
- wymiary zewnętrzne: 70 x 210 x 40 mm (szer./wys./gł.)
- waga: 0,31 kg

---

**W zestawie:**

- panel zewnętrzny (kaseta) VIBELL OR-DOM-SG-918KD - 1 szt;
- unifon VIBELL OR-DOM-SG-918UD - 1 szt;
- daszek ochronny do montażu natynkowego panelu - 1 szt;
- zasilacz na szynę DIN 18VDC - 1 szt;
- instrukcja obsługi.