

Link do produktu: <https://elektronikadomowa.pl/wideodomofon-ip-vidiline-vidi-mvdp-1-wifi-12v-p-4118.html>

WIDEODOMOFON IP VIDILINE VIDI-MVDP-1 WIFI 12V

Cena brutto	369,99 zł
Cena netto	300,80 zł
Dostępność	Produkt archiwalny
Numer katalogowy	791
Producent	VidiLine

Opis produktu

Wideodomofon IP VidiLine VIDI-MVDP-1 pozwala na **odebranie rozmowy** w obszarze sieci domowej, jak i poza nią wykorzystując do tego celu sieć Internet. Obsługuje połączenia audio, video oraz pozwala na sterowanie zamkiem furtki. Wideodomofon obsługuje tylko **1 wejście**.

Współpracuje z urządzeniami mobilnymi dzięki darmowej aplikacji **uCareHome** (do pobrania w sklepie Google Play i App Store - systemy Android od 4.0 wzwyż i iOS). Pozwala ona - z poziomu smartfona - na:

- zwalnianie rygla jednym kliknięciem,
- cichy podgląd,
- robienie zdjęć i filmów z kamery wideodomofonu,
- obsługę kilku paneli zewnętrznych,
- wyciszenie głośnika i mikrofonu,
- przeglądanie zapisanych materiałów na smartfonie.

Cechy produktu:

- sterowanie elektrozamkiem furtki (1 przekaźnik)
- oświetlenie diodami IR
- komunikacja za pośrednictwem sieci domowej oraz sieci internet
- obudowa natynkowa
- połączenie z siecią domową poprzez Ethernet lub sieć WiFi
- do poprawnego działania urządzenia nieodzowny jest dostęp do sieci internetowej

Schemat podłączenia:

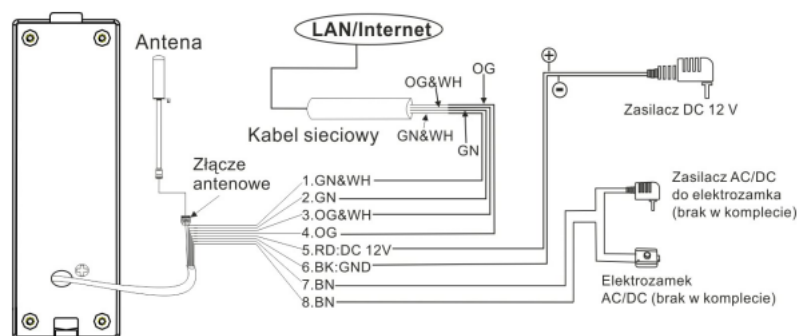

Specyfikacja techniczna:

- przetwornik kamery: 1/4 CMOS

-
- kąt widzenia: 60 st. (przy wysokości montażu 150-160 cm)
 - rozdzielczość 1280 x 720p
 - pobór prądu: 300 mA
 - napięcie zasilania 12V
 - temperatura pracy: -40 st. C ... +50 st. C
 - wymiary: 134 x 30 x 54 (wys x szer x gł)

FAQ - Lista najczęściej zadawanych pytań.

1. Czy wideodomofon potrzebuje dostępu do internetu ?

Tak, urządzenie zawsze potrzebuje dostępu do internetu, bez internetu nie będzie działać poprawnie.

2. Jaka minimalna prędkość Internetu, która zapewni prawidłowe funkcjonowanie?

Do sterowania furtką lub bramą wjazdową wystarczy 8 Kbps. W celu zestawienia połączenia audio/video stabilne 256 Kbps. Do połączeń spoza sieci LAN (audio/video) zalecamy połączenie 3G.

3. Czy wideodomofon wymaga stałego IP oraz przekierowania portów na routerze ?

Nie.

4. Ile smartfonów jednocześnie obsługuje wideodomofon?

Max. 5 urządzeń z zainstalowaną aplikacją mobilną. Z tym, że rozmowę audio/video w tym samym czasie można prowadzić z jednego urządzenia klienckiego.

5. Czy stacja bramowa dzwoni kolejno na każdy smartfon czy na wszystkie naraz?

Wszystkie na raz.

6. Co dzieje się w przypadku kiedy wszystkie podłączone smartfony są wyłączone? Czy wtedy osoba dzwoniąca ma sygnał w stacji bramowej?

Osoba dzwoniąca nie ma takiej informacji.

7. Czy aplikacja obsługująca jest w języku polskim?

Tak.

8. Czy aplikacja posiada możliwość ustawienia regulacji głośności dzwonka? Czy głośność zależy od ustawień smartfona?

Ustawienia zależą od ustawień smartfona.

Uwaga!

Aby skonfigurować połączenie wifi należy przewodowo połączyć urządzeniem z routerem.

W zestawie:

- wideodomofon IP VidiLine VIDi-MVDP-1 - 1 szt;
- podkładka kątowna - 1 szt;
- antena WIFI - 1 szt;
- zasilacz - 1 szt;
- akcesoria montażowe;
- instrukcja.

* W skład zestawu nie wchodzi elektrozaczep i zasilacz do elektrozaczepu - do nabycia osobno.