

Link do produktu: <https://elektronikadomowa.pl/expander-dr-12us-12-przyciskow-12vdc-p-2713.html>

## EXPANDER DR-12US 12 PRZYCISKÓW 12VDC

Cena brutto	<b>368,15 zł</b>
Cena netto	<b>299,31 zł</b>
Dostępność	<b>Dostępność - 1-2 dni</b>
Czas wysyłki	<b>24 godziny</b>
Numer katalogowy	<b>02077</b>
Kod EAN	<b>5900882898083</b>
Producent	<b>COMMAX</b>

### Opis produktu

**Expander COMMAX, 12-przyciskowy** posiada trwałą, metalową obudowę, chroniącą sprzęt przed zniszczeniem. Współpracuje ze stacjami domowymi serii DR-nUM. Służy do montażu podtynkowego.

### Cechy produktu:

- 12-przyciskowy
- panel metalowy
- montaż podtynkowy
- współpracuje ze stacjami domowymi serii DR-nUM (DR-2UM, DR-4UM, DR-6UM, DR-8UM)
- wymiary puszki podtynkowej 305 x 121 x 37 (wys x szer x gł) mm
- wymiary panela nadtynkowego: 315 x 130 x 10 (wys x szer x gł) mm
- zaleca się stosowanie osłony OS-7 (OS-7n - montaż natynkowy, OS-7p - podtynkowy brak w zestawie)
- kolor: srebrny
- zasilanie: 12VDC

### Schemat podłączenia:

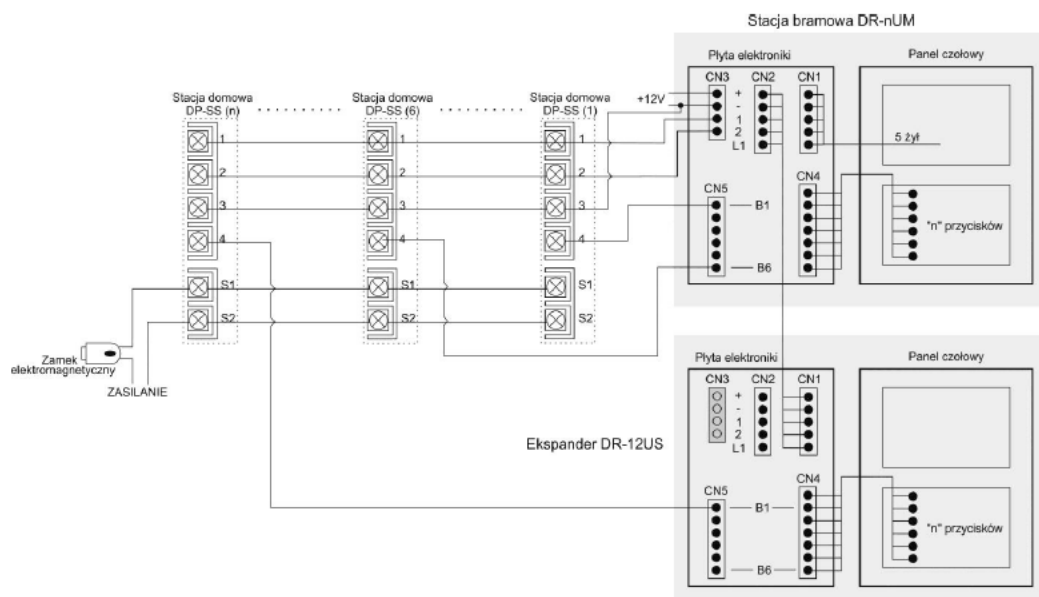

---

### Specyfikacja techniczna:

- otwieranie drzwi: 2 przewody niespolaryzowane (styk)
- okablowanie: 3 przewody (magistrala) + 2 żyły sterujące elektrozaczepek + n ( $\varnothing 0,65$  mm - 100 m;  $\varnothing 1$  mm - 200 m)
- temperatura pracy: -20 st. C ... +40 st. C
- zasilanie: 12VDC / 300 mA
- wymiary:
  - panel: 130 x 315 x 10 mm
  - puszka podtynkowa: 121 x 305 x 36 mm
- waga: 1400 g

### W zestawie:

- expander COMMAX DR-12US - 1 szt
- instrukcja obsługi.