

Dane aktualne na dzień: 17-04-2025 21:52

Link do produktu: <https://elektronikadomowa.pl/blacha-listwa-montazowa-plaska-do-elektrozaczepu-waskiego-scot-bs16-130f-o-130mm-p-11140.html>



## BLACHA LISTWA MONTAŻOWA PŁASKA DO ELEKTROZACZEPU WĄSKIEGO SCOT BS16-130F-O 130mm

Cena brutto	<b>16,31 zł</b>
Cena netto	<b>13,26 zł</b>
Dostępność	<b>Produkt archiwalny</b>
Czas wysyłki	<b>24 godziny</b>
Numer katalogowy	<b>02157</b>
Kod EAN	<b>5900882890834</b>
Producent	<b>SCOT</b>

### Opis produktu

**Płaska listwa, blacha montażowa SCOT BS16-130F-O** przeznaczona jest do elektrozaczepów wąskich SCOT.

**Materiał:** stal ocynkowana

**Długość:** 130 mm

**Wymiary listwy:**

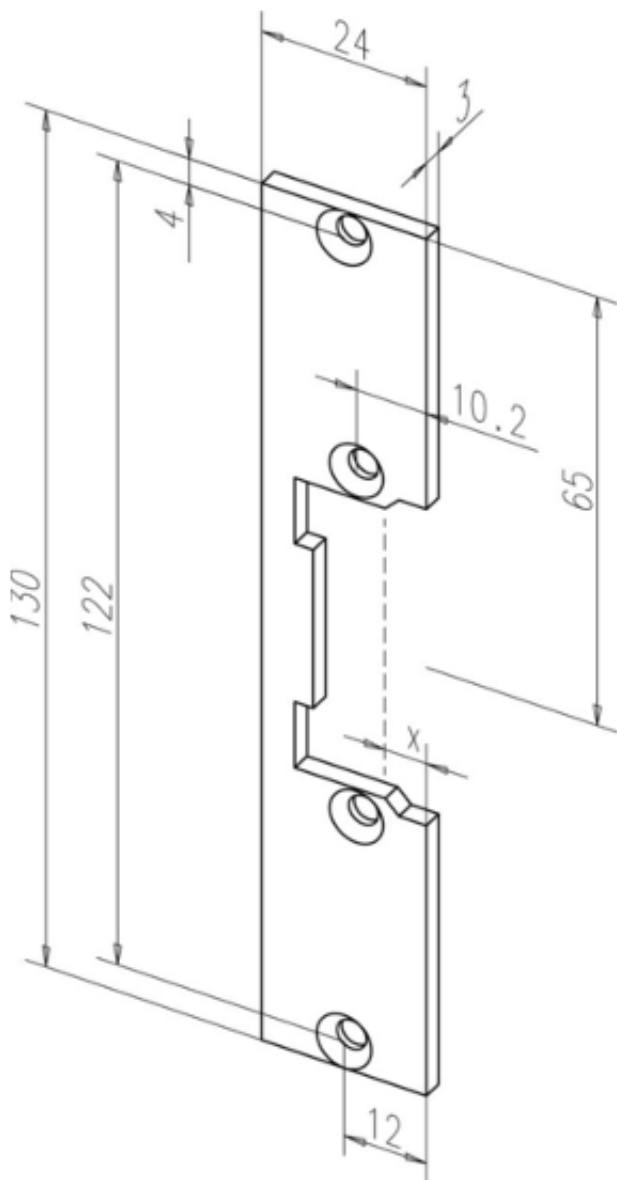

**W zestawie:**

- blacha SCOT BS16-130F-O - 1 szt.