

Dane aktualne na dzień: 12-04-2025 07:48

Link do produktu: <https://elektronikadomowa.pl/blacha-listwa-montazowa-plaska-do-elektrozaczepu-scot-bs16-250-250mm-p-16433.html>



BLACHA LISTWA MONTAŻOWA PŁASKA DO ELEKTROZACZEPU SCOT BS16-250 250mm

Cena brutto	19,85 zł
Cena netto	16,14 zł
Dostępność	Dostępność - 1-2 dni
Czas wysyłki	24 godziny
Numer katalogowy	20757
Producent	SCOT

Opis produktu

Płaska listwa, blacha montażowa SCOT BS16-250 przeznaczona jest do elektrozaczepów wąskich SCOT.

Materiał: stal nierdzewna

Długość: 250 mm

Wymiary listwy:

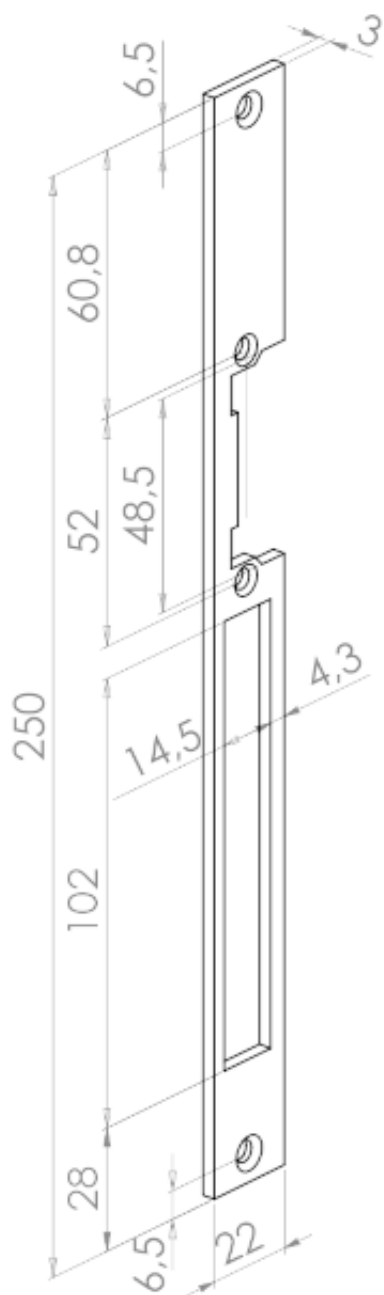

W zestawie:

- blacha SCOT BS16-250 - 1 szt.