

Dane aktualne na dzień: 04-04-2025 12:54

Link do produktu: <https://elektronikadomowa.pl/blacha-listwa-montazowa-plaska-do-elektrozaczepu-scot-bs-250-1-250mm-p-16431.html>



BLACHA LISTWA MONTAŻOWA PŁASKA DO ELEKTROZACZEPU SCOT BS-250-1 250mm

Cena brutto	18,30 zł
Cena netto	14,88 zł
Dostępność	Dostępność - 1-2 dni
Czas wysyłki	24 godziny
Numer katalogowy	20755
Producent	SCOT

Opis produktu

Płaska listwa, blacha montażowa SCOT BS-250-1 przeznaczona jest do elektrozaczepów SCOT.

Materiał: stal nierdzewna

Długość: 250 mm

Wymiary listwy:

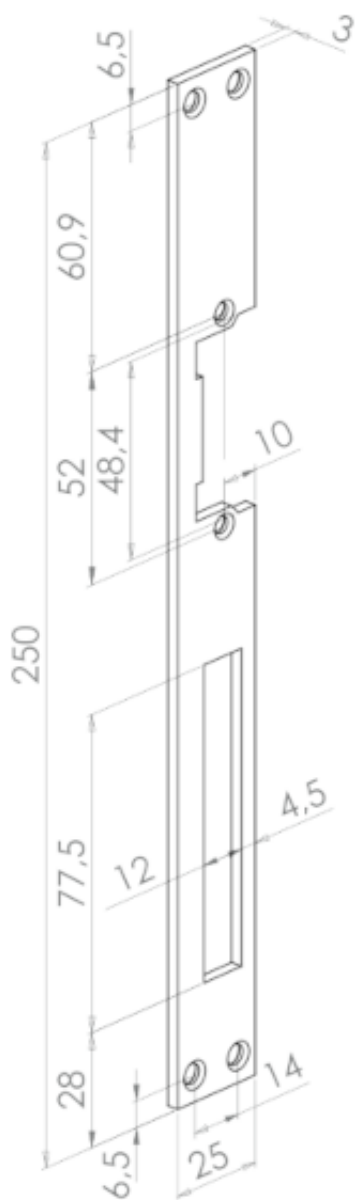

W zestawie:

- blacha SCOT BS-250-1 - 1 szt.