

Dane aktualne na dzień: 09-04-2025 15:40

Link do produktu: <https://elektronikadomowa.pl/blacha-listwa-montazowa-plaska-do-elektrozaczepu-scot-bs-110-110mm-p-16430.html>



BLACHA LISTWA MONTAŻOWA PŁASKA DO ELEKTROZACZEPU SCOT BS-110 110mm

Cena brutto	16,20 zł
Cena netto	13,17 zł
Dostępność	Dostępność - 1-2 dni
Czas wysyłki	24 godziny
Numer katalogowy	20754
Producent	SCOT

Opis produktu

Płaska listwa, blacha montażowa SCOT BS-110 przeznaczona jest do elektrozaczepów SCOT.

Materiał: stal nierdzewna

Długość: 110 mm

Wymiary listwy:

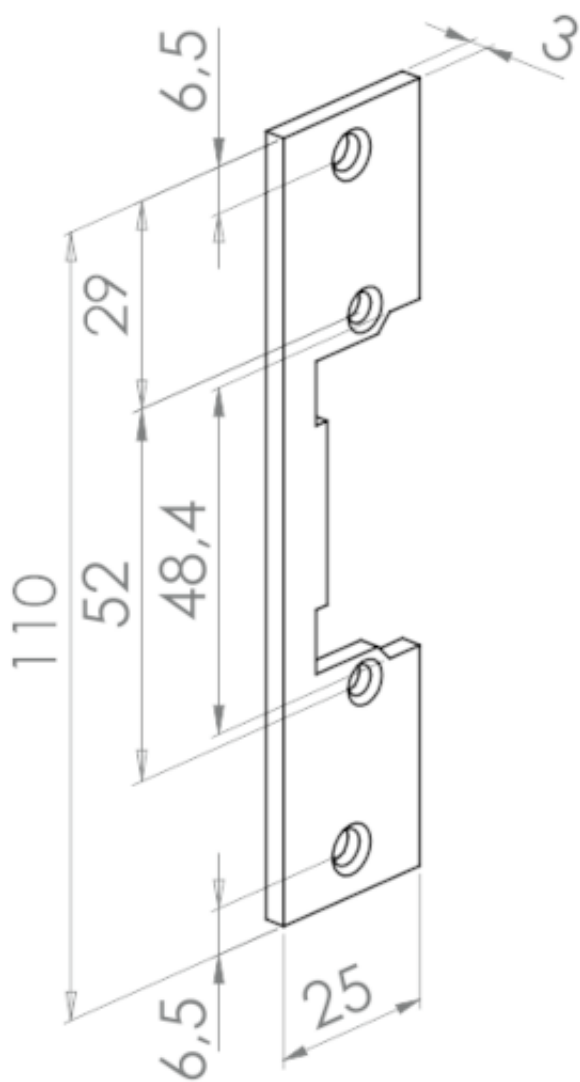

W zestawie:

- blacha SCOT BS-110 - 1 szt.